

gorenje
Life Simplified

Gorenje MasterLine
EINBAUGERÄTE

MÖBELHANDEL UND
KÜCHENSPEZIALISTEN 2023

Gorenje MasterLine
EINBAUGERÄTE

5
Jahre GARANTIE

Gültig ab 01.10.2022

[gorenje.de](https://www.gorenje.de)

FÜR MEHR EXKLUSIVITÄT IN IHRER KÜCHE: Gorenje **MasterLine** Einbaugeräte.

Seit über 70 Jahren widmet sich Gorenje der Herstellung von hochwertigen und technisch ausgereiften und zukunftsweisenden Hausgeräten.

Mit exklusiven Hausgeräten aus der neuen Gorenje MasterLine schaffen Sie in Ihrer Küche eine besonders exklusive Atmosphäre. Die Einbaugeräte sind ausgestattet mit leistungsstarker, innovativer Technologie und sind äußerst bedienerfreundlich in der Anwendung. Dank des durchgängigen Designs fügen sich die hochwertigen Gorenje MasterLine Einbaugeräte harmonisch in jedes Küchenambiente ein. Gorenje Hausgeräte sind individuell kombinierbar und machen aus Ihrer Küche weit mehr als einen behaglichen Raum zum Kochen und Essen. Für alle, die mehr erwarten und großen Wert auf maximale Ausstattung und hohe Funktionalität legen.

Eine lange Garantiezeit ist ein weiterer entscheidender Impuls für den Kauf eines Hausgerätes. Aus dieser Überzeugung und mit einem Plus an Service gewähren wir eine freiwillige Garantie von 5 Jahren auf alle Geräte der Gorenje MasterLine.

Eine zusätzliche, optionale Garantiezeit zur gesetzlichen Gewährleistung von 2 Jahren nach dem Kauf muss nicht abgeschlossen werden, da diese automatisch greift. Dies bedeutet eine Absicherung für insgesamt 5 Jahre bei einem möglichen Garantiefall. Mit der 5-Jahres-Garantie sind Sie auf der sicheren Seite und erhalten im Schadensfall innerhalb der Garantiezeit eine kostenlose Reparatur des Gerätes.

Voraussetzung im Garantiefall ist eine vorherige Online-Registrierung durch den Endnutzer auf www.gorenje.de innerhalb von 2 Monaten nach Kaufdatum. Mit einem bundesweit ausgedehnten Netz an Service-Technikern sorgen wir dafür, dass unser Garantieverprechen eingehalten wird.

*Wärmschublade im Titelbild erhältlich im Comfortline Sortiment





4



14



18



24



30



FÜR BESTE BACK- UND GARERGESNISSE

Einbau-Backöfen

Jahrzehntelange Erfahrungen mit der Produktion von hochwertigen Einbaubacköfen und Einbauherden haben zu einer Vielzahl von Ausstattungsmerkmalen und Funktionen geführt, die ein einzigartiges Kocherlebnis und vor allem gesunde und schmackhafte Ergebnisse bieten.

Gorenje Backöfen verfügen über ein großes Verfassungsvermögen und sind mit der innovativen HomeMadePlus-Backofenform ausgestattet, in der die heiße Luft gleichmäßig zirkulieren kann. Gerichte werden auf den Punkt gegart und gelingen perfekt.

The Blackline Collection

60cm Modelle



BOP 798 S37BG
Elektro-Einbaubackofen Pyrolyse



BCS 798 S24BG
Einbau-Kombi-Dampfgarer



BO 798 S38BG
Elektro-Einbaubackofen

45 cm Kompakt Modelle



BCMS 598 S19BG
Kompakt-Einbau-Kombi-
Dampfgarer mit
Mikrowellenfunktion



BCS 598 S24BG
Kompakt-Einbau-Kombi-
Dampfgarer



BCM 598 S17BG
Kompakt-Einbau-Kombi-
Backofen mit Mikrowellenfunktion

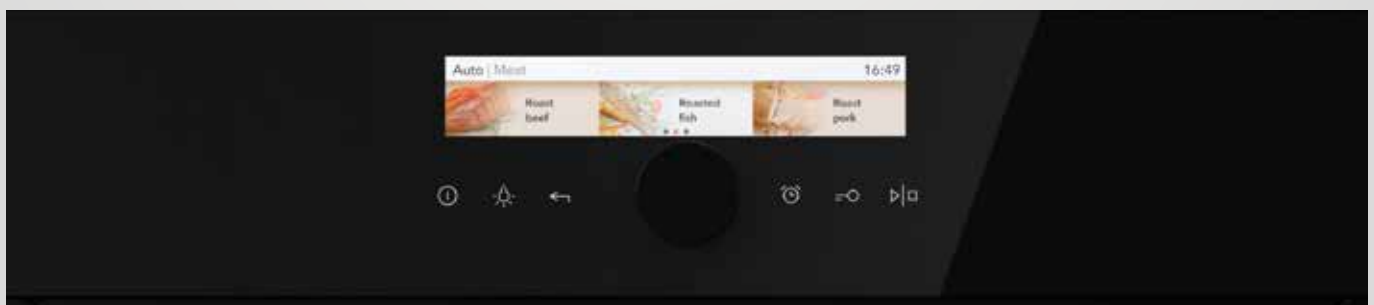



Vorteile beim Dampfgaren

Gesund, vitaminreich und schnell

Speisen lassen sich in einem Dampfgarer im Vergleich zu einem herkömmlichen Backofen schneller zubereiten und die Nährstoffe, Konsistenz, Vitamine und Geschmack bleiben erhalten. Das Blanchieren von Gemüse oder Obst bis zur Bissfestigkeit dauert mit Dampf nur 1-2 Minuten und das Aufgehen von Teig in einem Dampfgarer verkürzt sich auf die Hälfte der dafür benötigten Zeit

PureSteam

Reiner Dampf

Gorenje Kombi-Dampfgarer ermöglichen einen Kochvorgang ohne die Entstehung von überflüssigem Dampf. Der Garraum bleibt dabei trocken und sauber. Ein Dampfgenerator erzeugt einen Nebel aus vollkommen trockenem Dampf, welcher anschließend im gesamten Garraum verteilt wird und das Gargut umhüllt. Das Auftauen von tiefgefrorenen Lebensmitteln gelingt perfekt, da der trockene Dampf die Lebensmittel völlig gleichmäßig auftaut.



MultiSteam 360°

Innen saftig, außen knusprig

Das MultiSteam 360° Dampfzirkulationssystem kommt sowohl bei konventionellen Backöfen als auch bei Kombi-Dampfgarern zum Einsatz. Nachdem der Dampf durch zahlreiche Eintrittsöffnungen in den Garraum hineinströmt, wird dieser mit einem Ventilator verteilt und die Lebensmittel werden gleichmäßig gegart und bleiben saftig und knackig. Eine Wassertankfüllung reicht für den gesamten Garvorgang aus.

Wassertank

Leicht zugänglicher Wassertank

Der Wassertank mit einem großzügigen Fassungsvermögen von 1,3 Litern ist gut zugänglich und lässt sich auch dann noch auffüllen, wenn der Kochvorgang gestartet wurde, ohne diesen unterbrechen zu müssen. Eine Wassertankfüllung reicht für einen kompletten Kochvorgang. Nach dem Kochen kann der Wassertank entnommen und im Geschirrspüler gereinigt werden.





SousVide

Garen unter Vakuum

SousVide ist die einfache Zubereitung von Fleisch, Fisch oder Gemüse bei relativ niedrigen Temperaturen unter Vakuum in einem Kunststoffbeutel. Nährstoffe, Aromen und Vitamine bleiben bei dieser Art von Zubereitung nahezu erhalten. Unter Vakuum gegartes Fleisch ist saftig und weich und das Gemüse behält seine Form. Gorenje Kombi-Dampfgarer ermöglichen selbst diese Art von Garmethode.

Entkalkung

Automatisches Entkalken

Der Entkalkungsvorgang erfolgt vollautomatisch. Wenn der Kombi-Dampfgarer entkalkt werden muss, erscheint ein Signal auf dem Bedienpanel. Nach dem Befüllen des Wassertanks mit Wasser und Entkalkungsmittel wird der Kombi-Dampfgarer innerhalb von einer Stunde vollautomatisch entkalkt.



Auftauen und Aufwärmen

Schnell und schonend

Mit dem Kombi-Dampfgarer lassen sich Speisen gleichmäßig aufwärmen bzw. auftauen. Die Speisen tauen gleichmäßig und sanft auf und die Wärme dringt schnell in das Innerste des Gefrierbuts vor. Beim Aufwärmen behalten die Gerichte Ihren Geschmack und Konsistenz und trocknen nicht aus.

Inverter-Technologie

Schonende Mikrowellentechnologie

Die Inverter-Technologie der Backöfen mit Mikrowellen-Funktion bewirkt, dass Energie gleichmäßig verteilt und nicht getaktet wird. Das Ergebnis: Lebensmittel behalten nicht nur ihre Ausgangsstruktur, sondern auch Vitamine, Mineral- und Ballaststoffe bleiben erhalten. Die gleichmäßige Energieverteilung ist beim Aufwärmen oder Auftauen und für das Erhitzen von Flüssigkeiten besonders nützlich.





HomeMade-Backofenform

Innen saftig, außen knusprig

Die der ovalen Form traditioneller Steinbacköfen nachempfundene Backofenform ist nur eines der attraktiven Ausstattungsmerkmale. Die ovale Form lässt heiße Luft frei zirkulieren und diese erreicht das Gargut gleichmäßig von allen Seiten. Ihre Gerichte gelingen immer perfekt: außen knusprig und innen saftig. Und in Kombination mit dem speziellen MultiFlow 360°-Belüftungssystem ist das Backen auf bis zu 5 Ebenen gleichzeitig möglich.

MultiFlow 360°

Köstlich von allen Seiten

MultiFlow 360° garantiert die optimale Zirkulation von Hitze im Backofen. Durch die intelligent platzierten MultiFlow 360° Belüftungsschlitze an der Rückseite und die einzigartige HomeMADE-Form verteilt sich die heiße Luft gleichmäßig im gesamten Backofen. Der Ventilator sorgt dafür, dass die heiße Luft auch in die hinterste Ecke des Backofens gelangt, damit das Gargut von jeder Seite perfekt gebacken wird.



Automatikprogramme

Automatisches Kochen mit StepBake-Funktion

Die Backöfen von Gorenje bieten ein vollautomatisches Kochprogramm mit über 80 Rezepten und sind damit auch für Anfänger ideal. Das Kochen mit Automatik-Modus ist ganz einfach: Alle Parameter werden automatisch eingestellt. Alles, was der Anwender tun muss, ist ein Gericht auszuwählen, das Gewicht einzustellen und auf "Start" zu drücken. Erfahrene Köche bevorzugen die StepBake-Funktion, bei der alle Kochvorgänge einzeln programmiert werden können. Den Rest erledigt der Backofen selbst.

GentleClose

Supersanft und superleise

Gorenje Einbaugeräte und -backöfen lassen sich dank der GentleClose-Funktion komfortabel schließen. Ein leichtes Antippen genügt und die Tür schließt sich sanft von selbst. Der GentleClose Türeinzug sorgt für bequemen und einzigartigen Bedienkomfort.





Teleskopauszüge

Perfekte Übersicht und sicheres Hantieren

Die leicht laufenden Teleskopauszüge garantieren perfekte Übersicht über den Garprozess auf allen Ebenen. Ideal für sicheres Hantieren außerhalb des Backraums, für leichtes Herausnehmen und Reinigen der Ebenen. Einige Modelle sind mit Voll-Teleskopauszügen auf drei Ebenen ausgestattet. Während der Pyrolyse-Selbstreinigung werden sie einfach aus dem Backofen herausgenommen.

Bratenthermometer

Alles unter Kontrolle

Ein Bratenthermometer überwacht die Temperatur im Inneren des Bratens und überwacht den Garprozess insgesamt. Ein akustischer Hinweis erfolgt, wenn der Bratvorgang beendet ist.

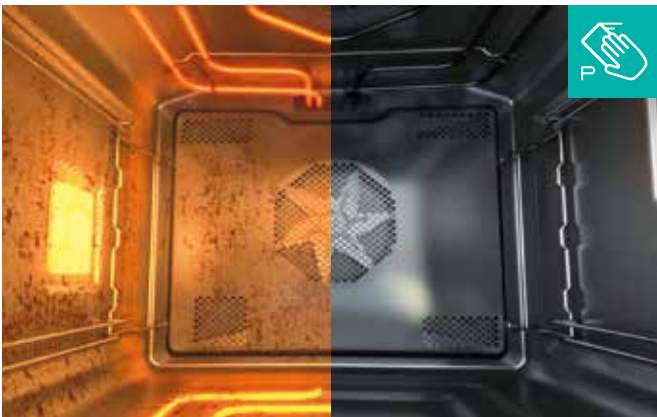

PyroClean

Selbstreinigungsfunktion der Premiumklasse

Die Pyrolyse-Selbstreinigung ist das effizienteste Reinigungsverfahren für einen Backofen. Durch die extrem hohe Temperatur (bis zu 500°C) wird der Ofen vollständig von Lebensmittlrückständen befreit. Die sanfte Reinigung dauert 90 Min., die Medium-Reinigung 120 Min., und die Intensivreinigung dauert 150 Min. mit entsprechender Intensität. Danach muss das Gerät lediglich einmal ausgewischt werden, um Rückstände zu entfernen.

UCD/QUCD

Mehrfach-Verglasung der Backofentür

Alle Modelle mit Ultra Cool Doors (UCD) / Quattro Ultra Cool Doors (QUCD) haben eins gemeinsam: Die niedrige Temperatur an der Außenfläche schützt sicher vor Verbrennungen. Die UCD Türen sind 3fach verglast. Eine zusätzliche hitzereflektierende Beschichtung sorgt für weiteren Schutz. Die QUCD Türen sind sogar 4fach verglast und kommen bei Modellen mit Pyrolyse-Funktion zum Einsatz.





UVP:
€ 1.630,00

Artikel-Nr.: 738737



UVP:
€ 1.822,00

Artikel-Nr.: 738738

BOP 798 S37BG

Elektro-Einbaubackofen Pyrolyse

ProCook
Superior



- » Farbe: schwarzes Glas
- » Farbe Griff: Schwarz
- » Material Bedienfeld: schwarzes Glas

Eigenschaften

- » Multifunktionsbackofen
- » HomeMade Plus Design – Supersize 71 Liter
- » MultiFlow 360 ° – Backen auf allen Ebenen
- » PerfectGrill

Steuerung

- » ProCook TFT Farbdisplay
- » Zentraler Bedienknebel

Beheizungsarten



Besonderheiten

- » STEPbake
- » Automatikprogramme

Ausstattung

- » GentleClose
- » 2fach Vollteleskopauszüge
- » Bratenthermometer
- » Backofenbeleuchtung beidseitig
- » Backblech
- » Fettpfanne
- » Grillrost
- » Seitliche Einhängegitter

Sicherheit

- » Thermoelektrische Sicherung
- » Dynamisches Kühlgebläse mit Nachlaufautomatik (DC+)
- » QUCD (Quadro Ultra Cool Door), 4fach verglast

Einfache Reinigung

- » Pyrolyse - Reinigungsfunktion
- » Supreme-Beschichtung
- » Aushängbare Glas-Backofentür

Technische Daten/Maße

- » Energieverbrauch: **0,69 kWh** (Ventilator), **1 kWh** (Konventionell)
- » Anschlusswert: **3400 W**
- » Gerätemaß (HxBxT): **59,5 x 59,5 x 54,6 cm**
- » Einbaumaß (HxBxT): **59 x 56,4 x 55 cm**

BCS 798 S24BG

Einbau-Kombi-Dampfgarer

ProCook
Superior



- » Farbe: schwarzes Glas
- » Farbe Handgriff: Schwarz
- » Material Bedienfeld: schwarzes Glas

Eigenschaften

- » Kombi-Dampfgarer – Multifunktionsbackofen
- » Homemade Plus Design - Supersize 73 L
- » Multiflow 360 ° – Backen auf allen Ebenen
- » Multisteam 360 °
- » Perfect Grill

Steuerung

- » ProCook TFT Farbdisplay
- » Zentraler Bedienknebel

Beheizungsarten



Besonderheiten

- » PureSteam
- » Sous vide
- » STEPbake
- » Automatikprogramme

Ausstattung

- » Gentle Close
- » 1fach Vollteleskopauszüge
- » Bratenthermometer
- » Volumen Wasserbehälter: 1,3 Liter
- » Backofenbeleuchtung beidseitig
- » Backblech
- » Fettpfanne
- » Edelstahlbehälter für die Dampfgarfunktion
- » Grillrost

Sicherheit

- » Thermoelektrische Sicherung
- » Dynamisches Kühlgebläse mit Nachlaufautomatik (DC+)
- » UCD (Ultra Cool Door), 3fach verglast

Einfache Reinigung

- » AquaClean » Entkalkung » Supreme-Beschichtung
- » Aushängbare Glas-Backofentür

Technische Daten/Maße

- » Energieverbrauch: **0,7 kWh** (Ventilator), **0,96 kWh** (Konventionell)
- » Anschlusswert: **3400 W**
- » Gerätemaß (HxBxT): **59,5 x 59,5 x 54,6 cm**
- » Einbaumaß (HxBxT): **59 x 56,4 x 55 cm**



UVP:
€ 1.390,00

Artikel-Nr.: 738736

BO 798 S38BG

Elektro-Einbaubackofen

ProCook
Superior



- » Farbe: schwarzes Glas
- » Farbe Griff: Schwarz
- » Material Bedienfeld: schwarzes Glas

Eigenschaften

- » Multifunktionsbackofen
- » HomeMade Plus Design – Supersize 73 Liter
- » MultiFlow 360 ° – Backen auf allen Ebenen
- » PerfectGrill

Steuerung

- » ProCook TFT Farbdisplay
- » Zentraler Bedienknebel

Beheizungsarten



Besonderheiten

- » STEPBake
- » Automatikprogramme

Ausstattung

- » GentleClose
- » 1fach Teleskopauszüge
- » Backofenbeleuchtung beidseitig
- » Backblech
- » Fettpfanne
- » Grillrost

Sicherheit

- » Thermoelektrische Sicherung
- » Dynamisches Kühlgebläse mit Nachlaufautomatik (DC+)
- » UCD (Ultra Cool Door), 3fach verglast

Einfache Reinigung

- » AquaClean
- » Supreme-Beschichtung
- » Aushängbare Glas-Backofentür

Technische Daten/Maße

- » Energieverbrauch: **0,7 kWh** (Ventilator), **0,94 kWh** (Konventionell)
- » Anschlusswert: **3400 W**
- » Gerätemaß (HxBxT): **59,5 x 59,5 x 54,6 cm**
- » Einbaumaß (HxBxT): **59 x 56,4 x 55 cm**

Sonderzubehör für Einbaubacköfen (60 cm und 45 cm)

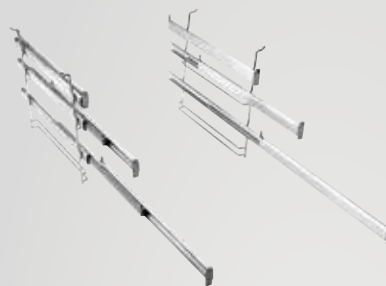

UVP:
€ 276,00

Artikel-Nr.: 471093

3-Fach-Vollteleskopauszüge

- » passend nur für 60 cm Modelle



UVP:
€ 82,00

Artikel-Nr.: 242137

Glasbackschale Superior

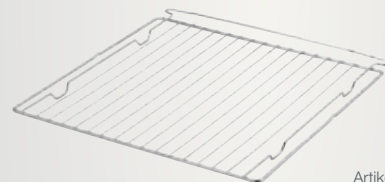

UVP:
€ 48,00

Artikel-Nr.: 421367

Grillrost Superior



UVP:
€ 41,00

Artikel-Nr.: 563519

Backblech Email Superior



UVP:
€ 48,00

Artikel-Nr.: 563522

Fettpfanne Email Superior



UVP:
€ 2.398,00



Artikel-Nr.: folgt



UVP:
€ 1.846,00



Artikel-Nr.: folgt

BCMS 598 S19BG

Kompakt-Einbau-Kombi-Dampfgarer
mit Mikrowellenfunktion

ProCook
Superior

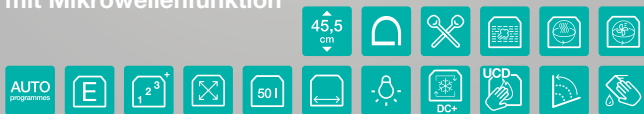

- » Farbe: schwarzes Glas
- » Farbe Handgriff: schwarz
- » Material Bedienfeld: schwarzes Glas

Eigenschaften

- » MultiUse - Backofen mit Dampfgarer und Mikrowellen Funktion
- » Homemade Design - Supersize 50 L
- » Multiflow 360 ° – Backen auf allen Ebenen
- » Multisteam 360 °
- » Perfect Grill
- » Mikrowellenleistung: **1000 W**

Steuerung

- » ProCook TFT Farbdisplay
- » Zentraler Bedienknebel

Beheizungsarten



Besonderheiten

- » PureSteam
- » Sous vide
- » Inverter-Technologie
- » Stirrer-Technologie
- » StepBake
- » Automatikprogramme

Ausstattung

- » Glasbackschale
- » Gelochter Edelstahlbehälter für die Dampfgarfunktion
- » Volumen Wasserbehälter 1,3 L
- » Fettpfanne
- » Seitliche Einhängegitter

Sicherheit

- » Thermoelektrische Sicherung
- » Dynamisches Kühlgebläse mit Nachlaufautomatik (DC+)
- » UCD (Ultra Cool Door), 3fach verglast

Einfache Reinigung

- » AquaClean
- » Entkalkung
- » Supreme-Beschichtung
- » Aushängbare Glas-Backofentür

Technische Daten/Maße

- » Anschlusswert: **3000 W**
- » Gerätemaß (HxBxT): **45,5 x 59,5 x 54,6 cm**
- » Einbaumaß (HxBxT): **45 x 56 x 55 cm**

BCS 598 S24BG

Kompakt-Einbau-Kombi-Dampfgarer

ProCook
Superior



- » Farbe: schwarzes Glas
- » Farbe Handgriff: schwarz
- » Material Bedienfeld: schwarzes Glas

Eigenschaften

- » Kompakteinbaubackofen mit Dampfgarer
- » Homemade Design - Supersize 50 L
- » Multiflow 360 ° – Backen auf allen Ebenen
- » Multisteam 360 °
- » Perfect Grill

Steuerung

- » ProCook TFT Farbdisplay
- » Zentraler Bedienknebel

Beheizungsarten



Besonderheiten

- » PureSteam
- » Sous vide
- » StepBake
- » Automatikprogramme

Ausstattung

- » 1fach Volleteleskopauszug
- » Bratenthermometer
- » Gelochter Edelstahlbehälter für die Dampfgarfunktion
- » Volumen Wasserbehälter 1,3 L
- » 1 Backblech
- » 1 Fettpfanne
- » 1 Grillrost

Sicherheit

- » Thermoelektrische Sicherung
- » Dynamisches Kühlgebläse mit Nachlaufautomatik (DC+)
- » UCD (Ultra Cool Door), 3fach verglast

Einfache Reinigung

- » AquaClean
- » Entkalkung
- » Supreme-Beschichtung
- » Aushängbare Glas-Backofentür

Technische Daten/Maße

- » Energieverbrauch: **0,62 kWh** (Ventilator), **0,82 kWh** (Konventionell)
- » Anschlusswert: **2900 W**
- » Gerätemaß (HxBxT): **45,5 x 59,5 x 54,6 cm**
- » Einbaumaß (HxBxT): **45 x 56 x 55 cm**



UVP:
€ 1.750,00

Artikel-Nr.: 738735

BCM 598 S17BG

Kompakt-Einbau-Kombi-Backofen mit Mikrowellenfunktion

ProCook
Superior



- » Farbe: schwarzes Glas
- » Farbe Handgriff: schwarz
- » Material Bedienfeld: schwarzes Glas

Eigenschaften

- » MultiUse - Kompakteinbaubackofen mit Mikrowellenfunktion
- » Homemade Design - Supersize 50 L
- » Multiflow 360 ° – Backen auf allen Ebenen
- » Perfect Grill
- » Mikrowellenleistung: **1000 W**

Steuerung

- » ProCook TFT Farbdisplay
- » Zentraler Bedienknebel

Beheizungsarten



Besonderheiten

- » Inverter Technologie
- » Stirrer Technologie
- » StepBake
- » Automatikprogramme

Ausstattung

- » Glasbackschale
- » 1 Grillrost
- » Seitliche Einhängegitter

Sicherheit

- » Thermoelektrische Sicherung
- » Dynamisches Kühlgebläse mit Nachlaufautomatik (DC+)
- » UCD (Ultra Cool Door), 3fach verglast

Einfache Reinigung

- » AquaClean
- » Supreme-Beschichtung
- » Aushängbare Glas-Backofentür

Technische Daten/Maße

- » Anschlusswert: **3000 W**
- » Gerätemaß (HxBxT): **45,5 x 59,5 x 54,6 cm**
- » Einbaumaß (HxBxT): **45 x 56 x 55 cm**



MIT STIL AUF DEN PUNKT GEGART

Induktions-Kochfelder

Egal, ob Sie eine Mahlzeit für sich selbst zubereiten oder für die ganze Familie kochen, mit Gorenje Induktionskochfelder gelingt jedes Gericht und sie machen das Kochen zum reinsten Vergnügen. Mit einer Vielzahl an benutzerfreundlichen Funktionen war die Zubereitung von Mahlzeiten noch nie so einfach, intuitiv und bequem.



AutoDetect

Erkennt die Position des Kochgeschirrs

Die AutoDetect-Funktion erkennt, wo sich Töpfe und Pfannen befinden und aktiviert die entsprechenden Kochzonen, ob einzeln oder verbunden, automatisch. Sie kann auch nach Beginn des Kochvorgangs noch dazu geschaltet werden.

StepZone

Effizient kochen

Die StepZone-Funktion verbindet zwei Kochfelder, jedoch mit zwei unterschiedlichen Leistungsstufen. Während ein Gericht fertig zubereitet ist und nur noch warm gehalten werden muss, kann das andere Gericht auf dem Kochfeld mit der hohen Einstellung zubereitet werden.



AreaFlex

Große Kochfläche

Zwei vertikale Kochzonen können zu einer verbunden werden, sodass eine große Kochfläche entsteht. Lebensmittel werden auch in größeren Töpfen und Pfannen gleichmäßig gekocht oder gegrillt.



PowerBoost

Kochen im Schnelldurchgang

Die leistungsfähige PowerBoost-Funktion steigert die Leistung des Kochfelds so, dass die Zubereitungszeit sich deutlich verkürzt. So dauert es nur 5,7 Minuten, 2 Liter Wasser von 15 °C auf 90 °C zu erhitzen – eine Zeitersparnis von fast 50 % gegenüber den regulären HiLight-Kochfeldern.





IQ-Kochprogramme

Clever und komfortabel

IQcook-Kochprogramme können auf allen Kochzonen angewendet werden, für die verschiedene Programme mit den optimalen Zeit- und Temperatureinstellungen gewählt werden können. Ab sofort ist kochen, garen, grillen, aufwärmen, schmelzen und auftauen völlig mühelos. Das Überkochen von Speisen gehört der Vergangenheit an.

IQBoil

Kochen mit größerer Wassermenge

Diese Kocheinstellung ist für Gerichte geeignet, für die bei der Zubereitung eine größere Menge an Flüssigkeit erforderlich ist, wie zum Beispiel bei Suppen und Pasta. Der voreingestellte Modus bringt den Topfinhalt zum Kochen und behält anschließend die Siedetemperatur durch Kommunikation mit den IQ-Sensoren bei. Wählen Sie zwischen niedriger, mittlerer oder hoher Kochleistung.



IQsimmer

Der Kochmarathon, der Spaß macht

Mit IQsimmer gehen Ihnen Gerichte mit einer längeren Garzeit und langsam ansteigender Hitze oder Kochen bei einer konstanten Temperatur, wie zum Beispiel Gulasch, leicht von der Hand.



IQGrill

Perfekt gegrilltes Fleisch

Die praktische Grilleinstellung ermöglicht vier Garstufen, sodass Lebensmittel gleichmäßig durchgegart und gegrillt werden und dadurch saftig bleiben. Mit wenig oder sogar ganz ohne Fett.





UVP:
€ 1.198,00

Artikel-Nr.: 731923



UVP:
€ 1.078,00

Artikel-Nr.: 731910

IS 846 BG

Elektro-Induktions-Kochfeld

IQook
Advanced



Ausstattung

- » AreaFlex: mit zwei erweiterbaren Kochzonen
- » SliderTouch-Sensorbedienung
- » Topferkennung AutoDetect
- » StepZone-Funktion
- » 4 Kochzonen:
 - 4 Kochzonen 210x190 mm / 2100/3000 W
- » PowerBoost inkl. Ankochautomatik
- » Timer
- » Stop&Go-Funktion
- » Schmelzfunktion
- » 4 automatische IQ-Kochmodi:
 - IQboil (Kochen mit größerer Wassermenge)
 - IQsimmer (Kochen mit längerer Garzeit)
 - IQgrill (Grillen)
 - IQStayWarm (Warmhaltefunktion)

Sicherheitssysteme

- » Überhitzungsschutz
- » Kindersicherung
- » Sicherheitsabschaltfunktion

Rahmen

- » IS 846 BG (rahmenlos, flächenbündiger Einbau - kann auch aufliegend eingebaut werden)

Technische Daten/Maße

- » Anschlusswert: **7,4 kW**
- » Gerätemaß (HxBxT in mm): **54x795x520**
- » Einbaumaß min. (HxBxT in mm): **70x750x490**

IS 646 BG

Elektro-Induktions-Kochfeld

IQook
Advanced



Ausstattung

- » AreaFlex: mit zwei erweiterbaren Kochzonen
- » SliderTouch-Sensorbedienung
- » Topferkennung AutoDetect
- » StepZone-Funktion
- » 4 Kochzonen:
 - 4 Kochzonen 210x190 mm / 2100/3000 W
- » PowerBoost inkl. Ankochautomatik
- » Timer
- » Stop&Go-Funktion
- » Schmelzfunktion
- » 4 automatische IQ-Kochmodi:
 - IQboil (Kochen mit größerer Wassermenge)
 - IQsimmer (Kochen mit längerer Garzeit)
 - IQgrill (Grillen)
 - IQStayWarm (Warmhaltefunktion)

Sicherheitssysteme

- » Überhitzungsschutz
- » Kindersicherung
- » Sicherheitsabschaltfunktion

Rahmen

- » IS 646 BG (rahmenlos, flächenbündiger Einbau - kann auch aufliegend eingebaut werden)

Technische Daten/Maße

- » Anschlusswert: **7,4 kW**
- » Gerätemaß (HxBxT in mm): **54x595x52**
- » Einbaumaß min. (HxBxT in mm): **70x560x490**



UVP:
€ 119,00

Artikel-Nr.: 578000

GPCI 240 R

Gusseisen Grillplatte



Eigenschaften

- » geeignet für alle Kochfelder, Öfen und Grills
- » speziell auf Induktion getestet
- » extreme Wärmespeicherung
- » hochwertiges Gusseisen
- » mattschwarze Emaillebeschichtung
- » gesundes Kochen
- » mitgeliefertes Zubehör: 2 Topflappen

Technische Daten/Maße

- » Gerätemaß (B x H x T): **43 x 2,5 x 24 cm**
- » Nettogewicht: **4 kg**

FÜR LEBENSMITTEL VOLLER FRISCHE

Einbau-Kühl- und Gefriergeräte

Wenn es darum geht, Lebensmittel herzustellen, die frisch, ausdrucksvoll im Geschmack und reich an Nährstoffen sind, weiß die Natur am besten Bescheid. Sie bietet genau die richtige Kombination aus Sonne, frischer Luft und Feuchtigkeit für optimales Wachstum und maximalen Geschmack. Deshalb ahmen die NatureFresh Einbau-Kühl- und Gefriergeräte von Gorenje die Bedingungen der Natur nach, indem sie den Prozess der Photosynthese aufrechterhalten, den Feuchtigkeitsgehalt regulieren und frische Luft bereitstellen.

Darüber hinaus rangieren die Gorenje NatureFresh-Einbau-Kühl-Gefrierkombinationen in der Energieeffizienzklasse E mit niedrigem Energieverbrauch. Sie beeindrucken mit einer leistungsstarken Ausstattung, passen perfekt zu jedem Lebensstil und erleichtern Ihren Alltag.







IonAir und DynamiCooling

Sorgt für frische Luft

Speziell mit Negativ-Ionen angereicherte Luft erhält den Geschmack und beseitigt unangenehme Gerüche. Das hochentwickelte Luft-Zirkulations-System führt im gesamten Kühlschrankinnenraum zu einem Temperatenausgleich und zur gleichmäßigen Verteilung der ionisierten Luft, weshalb auf jeder beliebigen Ablage Lebensmittel jeglicher Art gelagert werden können.

AdaptTech

Konstante Temperatur im
Kühlschrankinnenraum

Das sensorgesteuerte AdaptTech-Kühlsystem mit Memory-Funktion sorgt für ein optimales Klima im Kühlschrankinnenraum. Ein elektronisches Programm registriert, wie oft die Kühlschranktür geöffnet wird. Die Speicherung der Daten erfolgt kontinuierlich und das AdaptTech-Kühlsystem passt die Temperaturverteilung und die Kompressortätigkeit entsprechend an und erhöht während dieser Zeit automatisch die Kühlleistung.



CrispZone mit VitaLight und SmartHumidity

Wie frisch geerntet

Intensive Zirkulation kühler Luft im Gefrierraum reduziert den Feuchtigkeitsgehalt der Luft und verhindert die Eisbildung auf dem Gefriergut und an den Innenflächen im Gefrierraum. Im Kühlteil erzeugt sie optimale Bedingungen für die gelagerten Lebensmittel. Kühl- und Gefriervorgang lassen sich optimal und genau nach Bedarf in den beiden voneinander getrennten Bereichen des Gerätes steuern.



NoFrost DualAdvance

Optimale doppelte Luftzirkulation

Intensive Zirkulation kühler Luft im Gefrierraum reduziert den Feuchtigkeitsgehalt der Luft und verhindert die Eisbildung auf dem Gefriergut und an den Innenflächen im Gefrierraum. Im Kühlteil erzeugt sie optimale Bedingungen für die gelagerten Lebensmittel. Kühl- und Gefriervorgang lassen sich optimal und genau nach Bedarf in den beiden voneinander getrennten Bereichen des Gerätes steuern.





FastFreeze

Schnelles Einfrieren

Vor allem nach einem Großeinkauf leistet diese Funktion gute Dienste, da sie für das Einfrieren größerer Mengen besonders gut geeignet ist. Nach der Aktivierung bleibt sie für 48 Stunden aktiv und hält die Temperatur bei -24°C .

SuperCool

Schnellabkühlung nach dem Großeinkauf

Wenn der Kühlschrank nach einem Großeinkauf befüllt wird, sorgt die SuperCool-Funktion für eine Reduktion der Temperatur um 3°C niedriger als üblich, läuft nach der Aktivierung für 6 Stunden und schaltet sich dann automatisch ab.



LED Light

Schön und effizient

Die LED-Innenbeleuchtung bietet ausgezeichnete und höchst effiziente Lichtverhältnisse. Ihre Lebensdauer ist 30x länger als herkömmliche Leuchtmittel und verbraucht nur ein Zehntel an Energie.

Flaches Scharnier

Einfaches Öffnen und Schließen der Tür

Das äußerst belastbare Scharnier sorgt dafür, dass schwerere Gegenstände in den Fächern der Innentür untergebracht werden können und die Tür bis zu einem Winkel von 115° geöffnet werden kann. So erhält man einen optimalen Überblick über den Innenraum, und das Befüllen des Kühlschranks und das Entnehmen von Lebensmitteln fällt wesentlich leichter, da die Tür nicht zufällt.





UVP:
€ 1.558,00

Artikel-Nr.: 740154



UVP:
€ 1.558,00

Artikel-Nr.: folgt

NRKI 518 EA1 NoFrost DualAdvance Integrierbare Kühl-Gefrier-Kombination Advanced



Nischenhöhe: 1780 mm
Festtürtechnik



- » Türanschlag wechselbar
- » Türscharnier: Festtürtechnik
- » Klimaklasse: SN, N, ST

Effizienz

- » Gesamtvolumen: **248 Liter**
- » Lagerfach für frische Lebensmittel: **180 Liter**
- » Gesamtvolumen Gefrierteil: **68 Liter**
- » Gefriervermögen in 24 Stunden: **3,1 kg**
- » Lagerzeit bei Störung: **9 h**

Steuerung

- » LED Display
- » Akustisches Warnsignal bei zu lange geöffneter Tür
- » Digitale Temperaturanzeige für das Kühlteil
- » Akustisches und optisches Warnsignal bei Temperaturerhöhung im Kühlteil

Eigenschaften

- » AdaptTech » NoFrost DualAdvance
- » Umluft-Kühlsystem » IonAir und DynamCooling
- » Smart FastFreeze » Smart SuperCool

Kühlteil

- » LED Innenbeleuchtung
- » 4 Glasabstellflächen » MultiAdjust-Ablagen
- » Flaschengitter » Ablagen in der Innentür: 2 Türfächer
- » Flaschenablage in der Innentür
- » 1 MultiBox 3-in-1
- » CrispZone mit Feuchteregler » FreshZone

Gefrierteil

- » XL SpaceBox 38 L
- » 3 herausziehbare Gefrierschubladen
- » 2 Glasabstellflächen

Technische Daten/Maße

- » Energieverbrauch pro Jahr: **224 kWh**
- » Geräuschpegel dB (A) re 1 pW: **39 dB(A)re 1 pW**
- » Luftschallemissionen: **C**
- » Gerätemaß (HxBxT): **177,2 x 55,5 x 54,5 cm**
- » Einbaumaß (HxBxT): **177,5-178 x 56-57 x 56 cm**

RI 518 EA1 Integrierbarer Kühlschrank Advanced



Nischenhöhe: 1780 mm
Festtürtechnik



- » Türanschlag wechselbar
- » Türscharnier: Festtürtechnik
- » Klimaklasse: SN, N, ST

Effizienz

- » Gesamtvolumen: **301 Liter**

Steuerung

- » LED Display
- » Akustisches Warnsignal bei zu lange geöffneter Tür
- » Digitale Temperaturanzeige für das Kühlteil
- » Akustisches und optisches Warnsignal bei Temperaturerhöhung im Kühlteil

Eigenschaften

- » AdaptTech
- » Umluft-Kühlsystem
- » IonAir und DynamCooling
- » Smart SuperCool

Kühlteil

- » LED Innenbeleuchtung
- » 6 Glasabstellflächen
- » MultiAdjust-Ablagen
- » Flaschengitter
- » Ablagen in der Innentür: 4 Innentür-Ablagen
- » Flaschenablage in der Innentür: 2 Fächer mit Flaschenhalter
- » 1 MultiBox 3-in-1
- » MixBox
- » CrispZone mit Feuchteregler
- » FreshZone

Technische Daten/Maße

- » Energieverbrauch pro Jahr: **folgt**
- » Geräuschpegel dB (A) re 1 pW: **37 dB(A)re 1 pW**
- » Luftschallemissionen: **C**
- » Gerätemaß (HxBxT): **177,2 x 55,5 x 54,5 cm**
- » Einbaumaß (HxBxT): **177,5-178 x 56-57 x 56 cm**



UVP:
€ 1.558,00

Artikel-Nr.: folgt

FNI 518 EA1

Integrierbare Gefrierschrank

NoFrost
Advanced



Nischenhöhe: 1780 mm
Festtürtechnik



- » Türanschlag wechselbar
- » Türscharnier: Festtürtechnik
- » Klimaklasse: SN, N, ST, T

Effizienz

- » Gesamtvolumen: **212 Liter**
- » Gefriervermögen in 24 Stunden: **11,5 kg**
- » Lagerzeit bei Störung: **8 h**

Steuerung

- » LED Display
- » Abtau-Vollautomatik im Gefrierfach
- » NoFrost
- » Digitale Temperaturanzeige für Gefrierfach
- » FastFreeze
- » Smart FastFreeze
- » Akustisches Warnsignal bei zu lange geöffneter Tür
- » Akustisches und optisches Warnsignal bei Temperaturerhöhung im Gefrierfach

Ausstattung

- » Beleuchtung im Gefrierfach: LED Innenbeleuchtung
- » 7 herausziehbare Gefrierschubladen, davon 1 XL SpaceBox 38 L
- » 1 Gefrierfach mit Klappe

Technische Daten/Maße

- » Energieverbrauch pro Jahr: **folgt**
- » Geräuschpegel dB (A) re 1 pW: **39 dB(A)re 1 pW**
- » Luftschallemissionen: **C**
- » Gerätemaß (HxBxT): **177,2 x 55,5 x 54,5 cm**
- » Einbaumaß (HxBxT): **177,5-178 x 56-57 x 56 cm**

MEHR ZEIT FÜR DIE WICHTIGEN DINGE IM LEBEN

Einbau-Geschirrspüler

Gorenje SmartFlex Geschirrspüler bieten technisch ausgereifte Lösungen und passen sich Ihrem Lebensstil perfekt an. Sie beeindrucken mit einer Fülle an Eigenschaften, die Ihnen zu mehr Zeit für die wirklich wichtigen Dinge im Leben verhelfen.

SmartFlex Geschirrspüler bieten neben einer Vielzahl an Programmen zusätzliche Optionen wie beispielsweise die SpeedWash Funktion, die Ihren Abwasch innerhalb kürzester Zeit erledigt und die automatische Öffnung der Tür zum Entweichen des heißen Dampfes und Trocknen des Geschirrs. Für das Besteck gibt es eine separate Besteckschublade, in der es intelligent und platzsparend untergebracht wird und nach dem Spülen gründlich trocknet.







ConnectLife

Alles über Ihre Spülmaschine auf Knopfdruck

Vereinfachen Sie Ihr Leben und haben Sie alle Möglichkeiten, Ihren Geschirrspüler per App auf Ihrem Mobilgerät zu steuern und zu überprüfen. Fernsteuerung, mobile Benachrichtigungen und Ticketing sind Funktionen, mit denen Sie alle Spülvorgänge reibungsloser und schneller von überall aus verwalten können.

Hohe Energieeffizienz

Sparsamer Verbrauch

Dank des neuen Inverter PowerDrive Motors, optimierter Programme und intelligenter Lösungen wie TotalDry bieten Geschirrspüler von Gorenje perfekte Reinigungs- und Trocknungsergebnisse bei gleichzeitig äußerst geringem Energieverbrauch.



16 Maßgedecke

So flexibel wie Ihre Zeit sein wird

Gorenje UltraClean Geschirrspüler bieten genug Platz für all Ihre Bedürfnisse. Drei Körbe ermöglichen das gleichzeitige Spülen von bis zu 16 Maßgedecken. Der voll flexible Innenraum ermöglicht verschiedene Belademöglichkeiten, die Verwendung ist einfach und Sie können wirklich die ultimative Party schmeißen!

SlidingDoor

Geschirrspüler maßgeschneidert für Ihre Küche

Der spezielle Schiebetürmechanismus ermöglicht den Einbau des Geschirrspülers in jede Art von Küchenschrank, unabhängig von der gewünschten dekorativen Türlänge oder dem Sockelleistenstil. Zudem ermöglicht der eingebaute Anti-Siphon den Einbau des Geschirrspülers in ergonomischer Höhe ohne Spalt unter der Tür!





TotalDry

Perfekt trockenes Geschirr

Exzellente Möglichkeit des schnellen Trocknens bei niedrigem Energieverbrauch. Nach dem Spülvorgang öffnet sich die Gerätetür automatisch gerade so weit, dass der überschüssige Dampf entweichen kann. Dadurch gelangt Frischluft an das Geschirr, damit gespülte Gegenstände schnell und vollkommen trocknen.

ExtraHygiene

Immer eine saubere Babyflasche

Dieses Programm beinhaltet ein zusätzliches Spülen mit kaltem Wasser, gefolgt von einem ausgedehnten Waschen mit heißem Wasser bei 70 °C, um 99,9 % aller Bakterien zu beseitigen. Das Programm, das den Sterilisationsprozess nachahmt, ist für alle gedacht, die besonders hohe Hygienestandards haben.



Inverter Powerdrive Motor

Bemerkenswerte Leistung, hohe Effizienz

Der neue leistungsstarke bürstenlose Inverter PowerDrive-Motor mit Drehzahlregelung garantiert eine hohe Leistung bei deutlich geringerem Geräuschpegel, niedrigem Energieverbrauch und einer längeren Lebensdauer.



Total AquaStop

Machen Sie sich keine Sorgen über verschüttetes Wasser

Mit der AquaStop-Sicherheitsfunktion kann der Geschirrspüler sowohl nachts als auch in Ihrer Abwesenheit bedenkenlos in Betrieb bleiben. Im Falle eines Lecks oder einer Überschwemmung unterbricht AquaStop automatisch die Wasserzufuhr, während die Pumpe das Wasser aus der Spülmaschinenwanne abpumpt. AquaStop bleibt über die gesamte Lebensdauer des Gerätes voll funktionsfähig.





UVP:
€ 1.270,00



Artikel-Nr.: 739653

GV 673C61

Advanced

Vollintegrierbarer Geschirrspüler



Eigenschaften

- » Bürstenloser PowerDrive-Motor
- » 16 Maßgedecke

Steuerung

- » Integrierte WIFI-Funktion
- » TouchControl Steuerung

Programme

- » 7 Programme: Automatikprogramme; Intensiv-Programm; ECO-Sparprogramm; Hygiene-Programm; Kristallgläser; 1h Programm; Nachtwäsche
- » Lieblingsprogramm-Funktion
- » Spültemperatur °C: 40, 45, 50, 55, 60, 65, 70 °C

Besonderheiten

- » Sliding Door – spezieller Türmechanismus für das Gleiten der Frontblende
- » Total Dry
- » SpeedWash Funktion
- » 3 in 1 Funktion
- » Selbstreinigungsprogramm
- » Startzeitvorwahl bis zu 24 h

Serienzubehör

- » 2 Geschirrkörbe
- » 1 Besteckschublade
- » Höhenverstellbarer Oberkorb
- » Selbstreinigender Filter
- » Innenraum aus Edelstahl

Sicherheit

- » Überlaufschutz vollständig
- » Fehlerdiagnosesystem
- » Status-LED-Beleuchtung
- » Akustische und optische Anzeige des Programmendes

Technische Daten/Maße

- » Sockelhöhe verstellbar: **74 mm**
- » Wasserverbrauch im eco Programm: **9,6 Liter**
- » Energieverbrauch per Zyklus: **0,76 kWh**
- » Energieverbrauch pro 100 Zyklen: **76 kWh**
- » Programmdauer im eco-Programm: **200 min**
- » Geräuschpegel dB (A) re 1 pW: **42 dB(A)re 1 pW**
- » Luftschallemissionen: **B**
- » Gerätemaß (HxBxT): **81,6 x 59,8 x 55,5 cm**



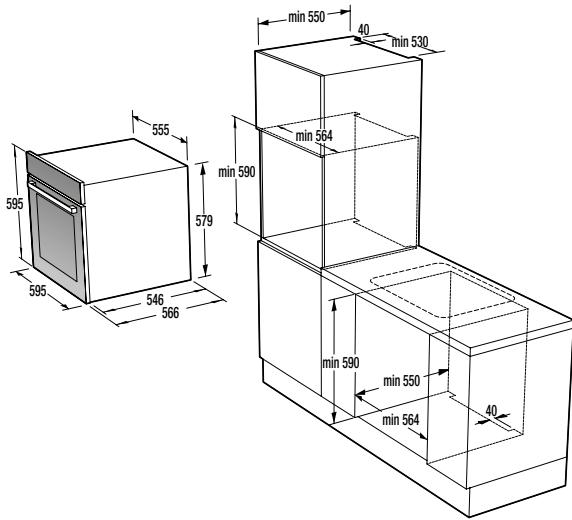

BOP 798 S37BG

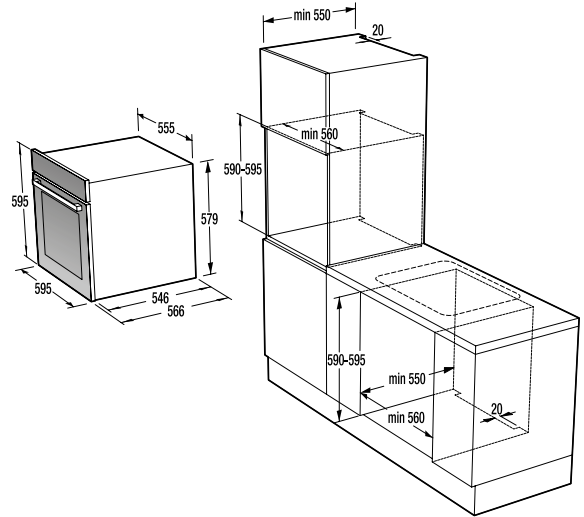

BCS 798 S24BG / BO 798 S38BG

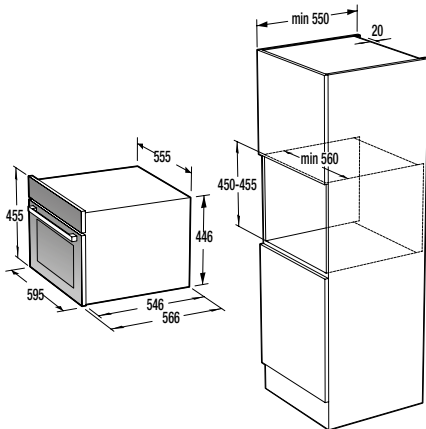

BCMS 598 S19XBG / BCS 598 S24BG / BCM 598 S17BG

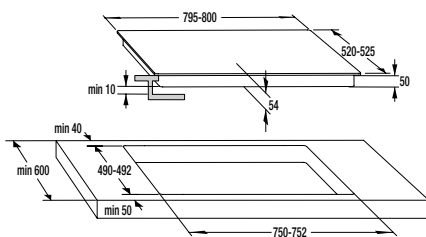

IS 846 BG

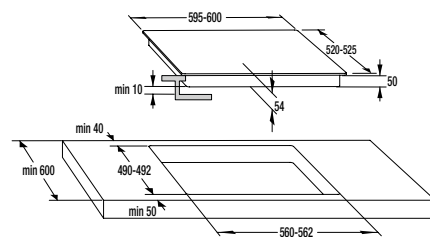

IS 646 BG

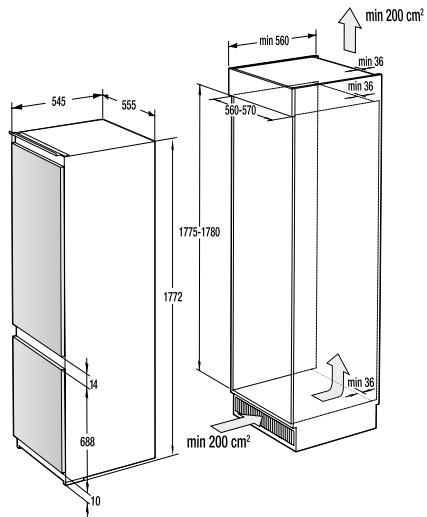

RI 518 EA1 / FNI 518 EA1

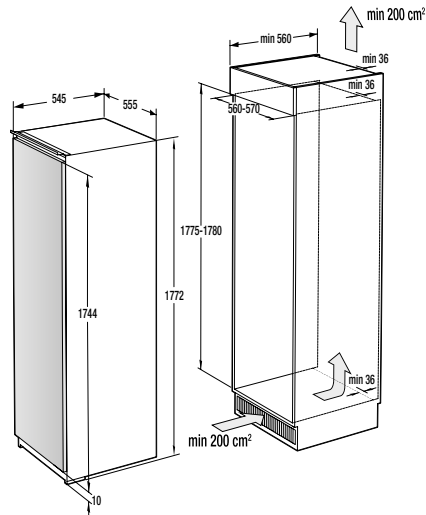

NRKI 5182 A1

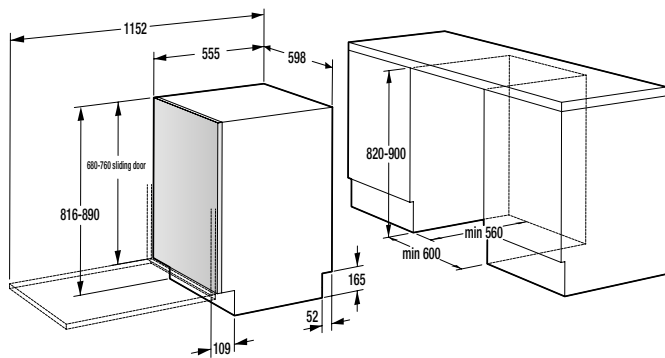

GV 673C61

Hisense Gorenje Germany GmbH
Parkring 31
85748 Garching
T +49 (0)89-50207-0
E info@gorenje.de
www.gorenje.de

REPARATURANNAHME: e-mail: reparatur.service@gorenje.de
ERSATZTEIL-BESTELLUNG: e-mail: ersatzteile@gorenje.de
BESTELLUNGEN: e-mail: vertrieb@gorenje.de

Hinweis: Stand der Geräteangaben August 2022. Weiterentwicklungen vorbehalten.
Irrtümer, technische Änderungen, Druckfehler und Liefermöglichkeiten vorbehalten.
Dies ist eine reine Händlerunterlage, die nicht für den Endverbraucher vorgesehen ist.

Realisation: Gorenje/August 2022

Artikelnummer: 894211